

User Manual

GETTING STARTED? EASY.



ZWSH 7121 VS

ZH 用户手册
洗衣机

ZANUSSI

安全資訊

請在安裝和使用本機之前，仔細閱讀所提供的指示。對於安裝和使用錯誤所造成的人身傷害或損害，製造商概不負責。務必將說明書擺放在安全可觸及的地方，以便將來參考。

兒童和易受傷者安全事項

- 8 歲 (含) 以上之兒童與身心障礙者若要使用本機，需教導使用方法和/或予以監控，使其了解本機的安全使用方式和可能發生的危險情況。
- 請勿讓孩童將本機當成玩具。
- 3 歲以下的小孩應遠離本機，除非有人持續監督。
- 將所有包裝放在兒童不易觸及之處，並妥善丟棄。
- 將洗衣劑放在兒童不易觸及的地方。
- 打開本機門蓋時，請讓兒童和寵物遠離機門。
- 不得由兒童在無人監督的情況下進行清潔與使用者維護。

一般安全須知

- 請勿變更本機的規格。
- 勿超過 7 公斤的衣物量上限 (參閱「程序表」章節)。
- 插座連接處進水點的操作水壓必須介於 0.5 巴 (0.05 兆帕) 和 8 巴 (0.8 兆帕)。
- 底座的通風開口 (如果適用) 絕對不能被地毯、地墊或任何地板的遮蓋物堵塞。
- 請使用隨附的新軟管組件，或是「授權服務中心」所提供的新軟管組件來連接本機和主水管。
- 嚴禁重覆使用老舊的軟管組件。
- 如果主電源線已損壞，則必須由製造商、其維修代理商或類似的合格人員更換，以避免發生觸電危險。
- 在進行任何保養前，請先停止本機，並從電源插座將電源插頭拔下。
- 請勿使用高壓噴霧和/或蒸汽來清潔洗碗機。
- 以濕布清潔本機。僅限使用中性清潔劑。請勿使用研磨性產品、研磨性清潔抹布、溶劑或金屬物體。

安全信息

安裝

- 請卸除所有包裝和搬運用螺栓。
- 將搬運用螺栓存放在安全的場所。將來如果要移動本機，必須將滾筒上鎖以避免內部損傷。

- 移動本機時務必小心，因為器具很重。請務必使用安全手套，並穿上有包覆性的鞋子。
- 本機若受損，請勿安裝或使用。
- 請按照本機隨附的安裝指示進行安裝。
- 請勿在溫度低於 0°C 下，或在會暴露於風雨的環境中安裝或使用本機。
- 安裝本機的地面必須是平穩、防熱且乾淨的。
- 務必讓本機與地板間可流通空氣。
- 請調整機腳以使本機與地板之間有必需的空間。
- 請勿將本機安裝在機門無法完全打開的位置。

電氣連接

- 本機必須接地。
- 一律使用已正確安裝的防震插座。
- 確定銘牌上的電氣資料符合供電數據。如果找不到解決方法，請聯絡電工。
- 請勿使用多插頭轉接插座和延長線。
- 請確認本機的電源插頭和電線不會遭到損壞。若需要更換電源線，應該交由我們的授權服務中心執行。
- 只有在安裝結束時才能將電源插頭接上電源插座。請確認於安裝之後，電源插頭位於伸手可及之處。
- 如果雙手潮濕，請勿接觸電源線或電源插座。
- 請勿以拉扯電源線的方式拔掉本機電源線。請一律從電源插頭處拔下。
- 本機符合 EEC 指令。

水源連接

- 切勿損壞水管。
- 將本機連上全新管線、久未使用會進行維修的管線，或裝配新裝置（水表等）之前，請讓水完全流乾與潔淨。

- 確保使用本機期間和初次使用之後之後沒有明顯的漏水問題。

用途



警告! 受傷、觸電、失火、燙傷或對本機造成損壞的風險。

- 本機僅供一般家庭使用。
- 請遵守洗衣劑包裝的安全說明。
- 請勿將可燃產品或沾染可燃產品的物品放在本機內部、附近或上方。
- 請確定已取下要洗衣物上的所有金屬物件。
- 請勿將容器置於本機下方以承接可能的漏水。請與「授權服務中心」聯絡，確認哪些是可以使用的配件。
- 程序運作時，切勿碰觸機門玻璃。玻璃可能極高溫。

服務中心

- 聯絡「授權服務中心」以修復本機。
- 請只使用原廠備用零件。

廢棄處理



警告! 受傷或窒息的風險。

- 拔除本機的主電源線和水源。
- 剪斷本機附近的主電源線並丟棄。
- 移除機門門門，以防止兒童和寵物被關在滾筒內。
- 丟棄本機時，需依據當地廢棄電氣與電子設備 (WEEE) 的棄置規定。

產品說明

本機概述

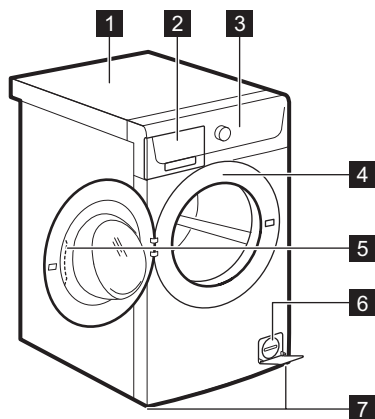

- 1 操作台
- 2 洗衣劑分配器
- 3 控制板
- 4 機門手把
- 5 銘牌
- 6 排水泵過濾器
- 7 調整本機高度的機腳

控制面板

控制面板說明

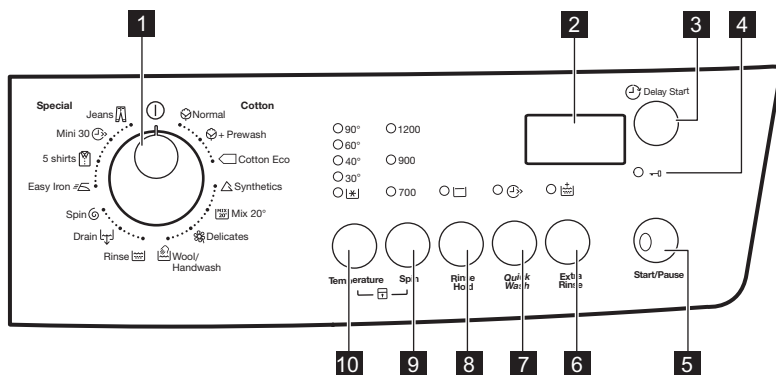

- 1 程序旋鈕
- 2 顯示項目
- 3 延遲開始按鈕 (Delay Start)
- 4 門鎖指示燈
- 5 Start/Pause (開始/暫停) 按鈕 (Start/Pause)
- 6 額外過水按鈕 (Extra Rinse)
- 7 超快按鈕 (Quick Wash)
- 8 延遲過水按鈕 (Rinse Hold)

9 脫水減少按鈕 (Spin)

10 溫度按鈕 (Temperature)

顯示項目

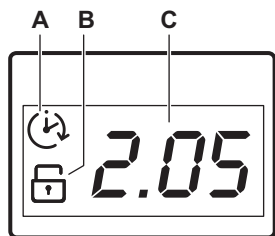

顯示器會顯示：

- A. 延遲開始。
按下延遲開始按鈕時，顯示器會顯示延遲開始時間。
- B. 兒童安全鎖指示燈。
其他相關選項設定時，則指示燈會在顯示器上亮起。
- C. 此區域顯示項目如下：
 - 程序時間。
 - 警告代碼。
如果本機出現故障，顯示器會顯示警報代碼。請參閱「疑難排解」一章。
 - 以下情形時，顯示器會顯示訊息 **Err** 並持續數秒：
 - 您所設定的選項並不適用於該程序。
 - 於程序運作時進行了變更。

程序

程序表

程序 溫度範圍	最大衣物量 最大脫水轉速	程序說明 (衣物類型和髒污程度)
洗衣程序		
 棉質 - 一般 90°C -  (冷洗)	7 公斤 1200 轉/分鐘	白色及有色棉質。一般髒污和輕度髒污。
 棉質 - 一般 + 預洗 90°C -  (冷洗)	7 公斤 1200 轉/分鐘	白色及有色棉質。嚴重髒污和一般髒污。
 環保棉 ¹⁾ 60°C - 40°C	7 公斤 1200 轉/分鐘	白色及不易褪色棉質。一般髒污。耗電量減少，且清洗程序的時間延長。
 合成纖維 60°C -  (冷洗)	3 公斤 1200 轉/分鐘	合成纖維衣物或混合布料衣物。一般髒污。

程序 溫度範圍	最大衣物量 最大脫水轉速	程序說明 (衣物類型和髒污程度)
 混合 20° 20°C	3 公斤 1200 轉/分鐘	適合具有輕度髒污的棉質、合成纖維及混合布料衣物的特殊程序。設定此程序可減少耗電量。確認洗衣劑適合低溫，才能取得最佳洗滌效果。 ²⁾
 纖細衣物 40°C -  (冷洗)	3 公斤 700 轉/分鐘	質地纖細的衣物，如丙烯酸纖維、纖維膠、聚酯衣物。一般髒污。
 毛織品/手洗 40°C -  (冷洗)	1.5 公斤 1200 轉/分鐘	附有「手洗」處理符號之機洗毛織物、手洗毛織物和纖細衣物。 ³⁾
 沖洗 冷洗	7 公斤 1200 轉/分鐘	將衣物過水和脫水。所有衣物，除了羊毛和纖細衣物。根據衣物種類而降低脫水轉速。
 排水	7 公斤	將滾筒內的水排乾。所有衣物。
 脫水	7 公斤 1200 轉/分鐘	將衣物放入滾筒內脫水並將水排出。所有衣物，除了為羊毛和纖細衣物。
 易燙 60°C -  (冷洗)	1.5 公斤 900 轉/分鐘	需要輕柔洗滌的合成纖維衣物。一般和輕度髒污。 ⁴⁾
 5 件襯衫 30°C	900 轉/分鐘	合成纖維和混合布料衣物。輕度髒污衣物與欲清新的衣物。適用於 5- 6 件襯衫。
 30 分鐘小程序 30°C	3 公斤 700 轉/分鐘	合成纖維和纖細衣物。輕度髒污的衣物或欲清新的衣物。
 牛仔褲 60°C -  (冷洗)	7 公斤 1200 轉/分鐘	粗斜棉布和針織衫。也適用於深色衣物。

1) 能源標籤能耗值的標準程序。根據第 1061/2010 條規定，這些程序分別為「標準 60°C 棉質程序」與「標準 40°C 棉質程序」。以能源與用水量而言，它們是清洗一般髒污棉質衣物最有效率的程序。

















洗衣階段的水溫會與選取程序所聲稱的溫度有所差異。

2) 若水溫低於 20°C，本機會執行迅速加熱階段。本機可顯示溫度設定為「冷水」。

3) 此程序期間，滾筒會緩慢旋轉，以確保能輕柔地洗滌。這可能看起來像是滾筒並未旋轉或未適當旋轉。

4) 為減少皺摺，此程序會調節水溫並執行溫和洗滌與脫水階段。本機將增加一些過水作業。

程序特別功能相容性

程序	Spin	Rinse Hold	Quick Wash ¹⁾	Extra Rinse ²⁾	Delay Start
棉質 - 一般 	■	■	■	■	■
棉質 - 一般 + 預洗 	■	■	■	■	■
環保棉 	■	■		■	■
合成纖維 	■	■	■	■	■
混合 20° 	■	■		■	■
纖細衣物 		■	■	■	■
毛織品/手洗 	■	■			■
沖洗 	■	■		■	■
排水 					
脫水 	■				■
易燙 	■	■		■	■
5 件襯衫 	■				■
30 分鐘小程序 					■
牛仔褲 	■	■		■	■

1) 若您設定較短的持續時間，我們建議您減少衣物量。可以將本機完全裝滿，但清洗的滿意度會相對下降。

2) 若是您設定「額外過水」特別功能，本機會增加一些額外的過水次數。在過水程序中，若您設定低脫水轉速，本機會進行多次纖細衣物過水及一次短時間脫水。



能耗量值



本表數據僅為大約值。不同的變數會影響數據，如：衣物量和衣物類型、清水溫度和環境溫度。

程序	衣物量 (公斤)	耗電量 (千瓦小時)	耗水量 (公升)	程序持續大約時間 (分鐘)	剩餘水含量 (%) ¹⁾
棉質 - 一般 60°C	7	1.3	61	200	53
棉質 - 一般 40°C	7	1.0	61	186	53
合成纖維 40°C	3	0.65	58	125	35
纖細衣物 40°C	3	0.53	47	55	35
毛織品/手洗 30°C ²⁾	1.5	0.45	59	69	30

標準棉質程序 

標準 60°C 棉質 	7	0.88	48	211	53
標準 60°C 棉質 	3.5	0.68	43	176	53
標準 40°C 棉質 	3.5	0.55	42	176	53

- 1) 脫水階段結束時。
2) 不適用於某些型號。

關閉模式 (W)	留在開啟模式 (W)
0.48	0.48

上表所提供的資訊符合歐盟執委會規定 1015/2010 執行指令 2009/125/EC。

特別功能

TEMPERATURE

藉由此特別功能，您可以改變預設的溫度。

指示燈  = 冷水。

設定之溫度的指示燈會亮起。

SPIN

藉由此特別功能，您可以改變預設的脫水轉速。

設定之轉速的指示燈會亮起。

RINSE HOLD

- 設定此特別功能可防止衣物皺摺。
- 相關指示燈會亮起。
- 當程序完成時，滾筒內有水。
- 滾筒會定時轉動以防止衣物皺摺。

- 機門仍舊鎖著。您必須將水排乾，才能解鎖機門。



若要排出清水，請參閱「在程序結束時」章節。

QUICK WASH

按下此按鈕以減少程序持續時間。

輕度髒污或欲使其清新的衣物，可設定此特別功能。

EXTRA RINSE

藉由此特別功能，您可以將某些過水階段加入洗衣程序中。

對洗衣劑敏感的人士或在水質極軟的地區可使用此特別功能。

相關指示燈會亮起。

DELAY START

藉由此功能，您可將洗衣程序延後 30 分鐘至 20 小時後開始。

顯示器會顯示相關指示燈。

設定

兒童安全鎖

藉由此特別功能，您可以防止兒童將控制面板當成玩具。

- 若要啟用/停用此特別功能，可同時按下 Temperature 和 Spin 直到  指示燈亮起/熄滅。

您可以啟用此特別功能：

- 在按下 Start/Pause 之後：特別功能和程序旋鈕會被鎖住。
- 在按下 Start/Pause 之前：本機無法啟動。

聲音訊號

當發生下列情況時，聲音訊號會運作：

門鎖指示燈

機門可打開時則顯示指示燈 ：

- 指示燈會亮起：機門無法打開。
- 指示燈閃爍：機門幾分鐘後便能打開。
- 指示燈會熄滅：機門可打開。

- 程序完成。
 - 本機故障。
- 若要啟用/停用聲音訊號，可同時按下 Rinse Hold 和 Quick Wash 達 6 秒鐘。



如果您停用聲音訊號，當本機故障時，它們仍會繼續運作。

額外過水

藉由此功能，您可以在設定新程序時，永遠有額外的過水階段。

- 若要啟用/停用此特別功能，可同時輕觸 Rinse Hold 和 Extra Rinse 按鈕直到 Extra Rinse 按鈕指示燈亮起/熄滅。

首次使用前

1. 將 2 公升的水放入洗衣階段的洗衣劑盛載格。此動作會啟動排水系統。
2. 將少量的洗衣劑放入洗衣階段的盛載格。
3. 設定一個無衣物且在最高溫度清洗棉質衣物的程序，並開始運作。

這會清除滾筒和洗衣筒內所有可能的污垢。

日常使用



警告! 請參閱「安全性」一章。

放入衣物

請打開水龍頭。將電源插頭連接到電源插座。

1. 拉開機門手柄將機門打開。
2. 將衣物逐件放入滾筒。
3. 請先搖晃衣物，然後再將其放入本機。

請務必確定不要將過多衣物放入滾筒內。請參閱「程序表」中所列明的最大洗衣量。

4. 關閉機門。

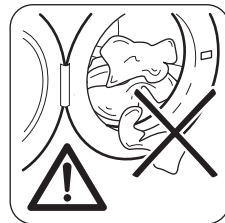

警告 確認機門和膠圈之間沒有衣物。否則可能會造成漏水或損壞衣物。

使用洗衣劑和添加劑

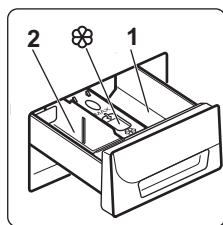

1. 量取洗衣劑和衣物調理劑。
2. 將洗衣劑與衣物調理劑倒入盛載格裡。
3. 小心關上清潔劑抽屜盒。

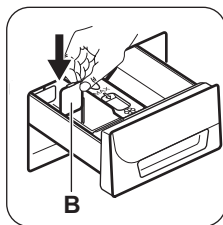

2. 在位置 **B** 調整洗衣劑間隔器。
3. 小心關上洗衣劑分配器。

洗衣劑盛載格



警告 僅使用適合洗衣機的指定洗衣劑。



請務必遵守您在這些洗衣劑產品包裝上找到的說明。

1 適用於預洗階段或浸泡程序 (若有的話) 的洗衣劑盛載格。在啟動程序之前, 先添加洗衣劑以進行預洗和浸泡。

2 適用於洗衣階段的洗衣劑盛載格。如果您使用洗衣液, 請在開始程序之前先將其放入。



液體添加劑 (衣物柔順劑、衣漿) 的盛載格。在啟動程序前, 先將產品放入此盛載格中。

液體或粉狀的洗衣劑

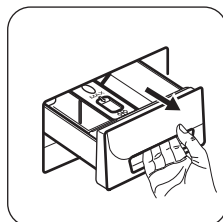

將洗衣劑分配器完全拉開。洗衣劑間隔器的位置 **A** 供洗衣粉使用。

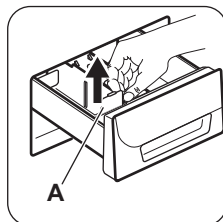

如欲使用洗衣液：
1. 從位置 **A** 取下洗衣劑間隔器。



要再次使用洗衣粉時, 將洗衣劑間隔器再次插入位置 **A** 中。



使用洗衣液時：

- 請勿使用凝膠狀或黏稠的洗衣精。
- 放入洗衣精時, 請勿超出洗衣劑間隔器的邊緣。
- 不可設定預洗功能。
- 不可設定延遲開始。

設定程序

1. 轉動程序旋鈕以將本機切換成開啟, 並設定程序：
 - **Start/Pause** 按鈕的指示燈會閃爍。
 - 顯示器會顯示程序持續時間。
2. 必要時, 您可以改變溫度和脫水轉速, 或加入可用的特別功能。當您啟動某項特別功能時, 該設定特別功能的指示燈就會亮起。



如果您未正確設定某項功能, 顯示器會顯示  訊息。

開始程序, 而不設定延遲開始

按下按鈕 **Start/Pause**。

- **Start/Pause** 按鈕的指示燈會停止閃爍, 並一直亮著。
- 程序開始, 機門鎖緊,  指示燈亮起。
- 程序時間以一分鐘為單位遞減。



洗衣程序開始時, 排水泵可以短時間運作。

開始程序, 並且設定延遲開始選項

1. 不斷按下按鈕 **Delay Start**, 直到顯示器顯示您想要設定的延遲時間為止。延遲開始指示燈會亮起。
2. 按下按鈕 **Start/Pause**：
 - 機門上鎖且指示燈  亮起。
 - 本機開始倒數計時。
 - 倒數完成時, 該程序就會自動開始。



您可以在按下按鈕 Start/Pause 前，取消或改變 Delay Start 功能的設定。在按下按鈕 Start/Pause 後，您僅能取消 Delay Start 功能。

取消 Delay Start 功能：

- 按下 Start/Pause 按鈕以設定本機暫停。Start/Pause 按鈕的指示燈閃爍。
- 按下按鈕 Delay Start 直到顯示器顯示 。再按一下按鈕 Start/Pause 以立即啟動程序。

取消執行程序

- 轉動程序旋鈕至位置 ① 以取消程序，並且停用本機。
- 再次轉動程序旋鈕以啟用本機。現在您可以設定一個全新的洗衣程序。



在開始新的程序前，本機會排水。在此情況下，若未再次注入洗衣劑，請確定洗衣劑仍在洗衣劑盛載格中。

中斷程序並且改變特別功能

您只能在某些特別功能運作之前對其加以更改。

- 按下按鈕 Start/Pause。指示燈閃爍。
- 改變特別功能。
- 再次按下按鈕 Start/Pause。程序繼續進行。

打開機門

當程序或 Delay Start 運作時，機門會被鎖上。 指示燈會亮起。



警告 如果滾筒的溫度和水位過高且依然旋轉，您將無法打開機門。

若要在程序前一分鐘內，以及 Delay Start 運作時打開機門：

- 按下按鈕 Start/Pause 以暫停本機的運作。
- 等候直到  指示燈熄滅為止。



提示與訣竅

洗衣衣物

- 將衣物分開放入：白色、有色、化纖、纖細和毛織。
- 請遵守衣物護理標籤上的洗衣說明。
- 請勿將白色及有色衣服放在一起洗。
- 某些有色衣物在第一次洗過後會褪色。我們建議您前幾次將它們分出來洗。
- 扣好枕頭套、拉好拉鍊，扣好鉤扣。繫好皮帶。
- 掏空所有口袋並且攤開衣物。

- 您可以打開機門。
- 關上機門並再次輕觸 Start/Pause 按鈕。該程序 (或 Delay Start) 會繼續進行。

在程序結束時

- 本機會自動停止。
- 聲音訊號開始運作 (如果已經啟用)。
- 顯示器上， 會亮起。
- Start/Pause 按鈕的指示燈會熄滅。
- 機門鎖指示燈  熄滅。
轉動程序旋鈕至位置 ① 以停用本機。
- 您可以打開機門。
- 將衣物自本機取出。請確定滾筒裡是空的。
- 關閉水龍頭。
- 保持機門和洗衣劑抽屜盒半開狀態，防止發霉和發出臭味。

洗衣程序完成，但滾筒內有水：

- 滾筒會定時轉動以防止衣物皺摺。
- 指示燈 Rinse Hold 會一直亮著，以提醒您排水。
- 機門鎖指示燈  亮起。Start/Pause 按鈕的指示燈閃爍。機門仍舊鎖著。
- 您必須將水排乾，才能打開機門。

排水：

- 若要排水：
 - 設定排水或脫水程序。
 - 按下按鈕 Start/Pause。本機會排水並脫水。
- 當程序完成且機門鎖指示燈  熄滅時，您可以打開機門。
- 轉動程序旋鈕至位置 ① 以停用本機。

待機

洗衣程序結束後幾分鐘，如果您未停用本機，則會啟動節能狀態。當本機處於待機狀態時，節能狀態會減少耗電量。

- 所有指示燈和顯示器熄滅。
 - 按鈕的指示燈開始緩慢閃爍。
- 按下其中一個按鈕以停用節能狀態。

- 將多層織物、毛織品以及印製圖案的衣物由內向外翻。
- 去除難清的污漬。
- 使用嚴重髒污專用的專用洗衣劑清洗。
- 請小心清洗窗簾。取下窗簾的吊鉤，或將它們放入洗衣袋或枕頭套內。
- 切勿清洗沒有縫邊或切邊的衣物。請使用洗衣袋清洗小件和/或極纖細衣物 (例如帶有鐵線襪裡的胸罩、皮帶、緊身衣等)。

- 洗衣量過少會在脫水階段造成失衡的問題。若發生時，請手動調整洗衣筒裡的衣物，然後再開始脫水階段一次。

頑強的污漬

對於某些污漬，清水和洗衣劑是不夠的。我們建議您先處理這些污漬，再將其放入本機中。有幾種專用去污劑可供選擇。請使用適用於污漬與衣料類型的專用品。

洗衣劑和添加劑

- 僅使用洗衣機專用的洗衣劑和添加劑：
 - 適用於各類衣物的洗衣粉；
 - 適用於質地纖細衣物 (最高 40 °C) 和羊毛衣物的洗衣粉；
 - 適用於各類衣物或僅用於羊毛的洗衣液，低溫洗衣程序 (最高 60 °C) 最好採用洗衣液。
- 請勿混合不同類型的洗衣劑。
- 為了協助保護環境，洗衣劑的使用請勿超過正確用量。
- 請遵守這些產品包裝上的說明。
- 請依衣料類型和色系、程序溫度與髒污程度，使用正確的產品。

- 如果您的機器無翻蓋式的洗衣劑分配器，請使用量劑球 (由該洗衣劑的製造商提供) 加入洗衣液。

環保提示

- 請設定無預洗階段的程序，以清洗一般髒污程度的衣物。
- 永遠以允許的最大衣物量開始洗衣程序。
- 必要時，當您設定低溫洗衣程序時，請使用去污劑。
- 為了使用正確用量的洗衣劑，請檢查家用自來水系統的水質硬度。請參閱「水質硬度」。

水質硬度

如果您的水質硬度很高或適中，我們建議您使用洗衣機專用的軟水劑。對於水質極軟的地區，沒有必要使用軟水劑。

若要知道您當地的水質硬度，請聯絡當地負責自來水的機關。

請使用正確的軟水劑用量。請遵守這些產品包裝上的說明。

保養與清潔



警告! 請參閱「安全性」一章。

外部清潔

僅以溫肥皂水清潔本機。使整個表面完全乾燥。



警告 請勿使用甲基性酒精、溶劑或化學產品。

除垢

如果您的水質硬度很高或適中，我們建議您使用洗衣機專用的除水垢產品。

定期查看滾筒以防止水垢及微粒。

僅以洗衣機專用的產品去除塵粒。請和洗衣程序分開處理。



請務必遵守您在這些產品包裝上找到的說明。

保養洗滌

若使用低溫程序，某些洗衣劑可能殘留在滾筒內。定期執行保養洗滌。請按照以下步驟執行：

- 將所有衣物自滾筒內取出。
- 選取棉質程序高溫清洗，並使用少量洗衣劑。

機門密封圈

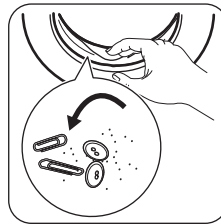

定期檢查密封圈並取出內部的所有物體。

清潔洗衣劑分配器

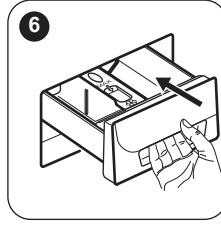
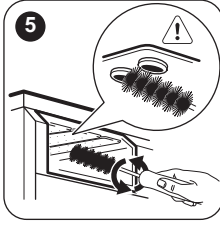
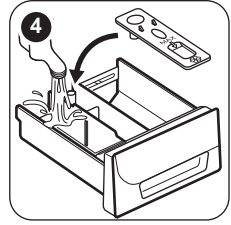
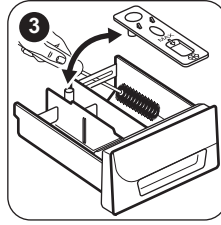
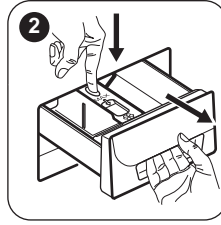
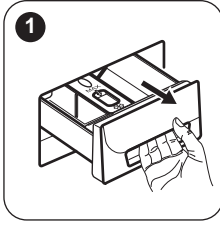

清潔排水過濾器

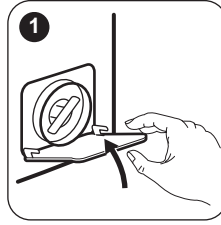
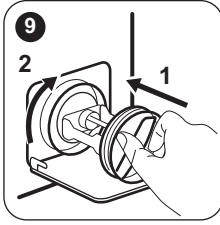
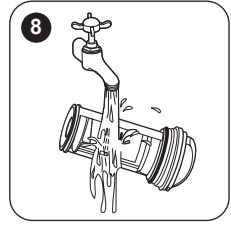
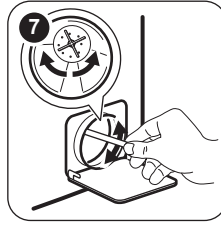
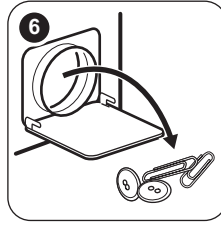
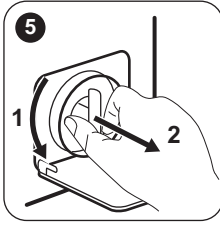
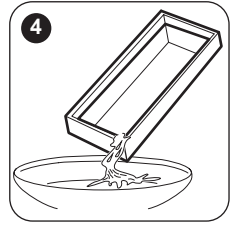
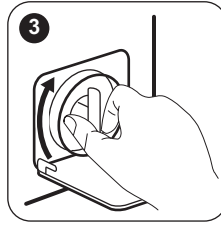
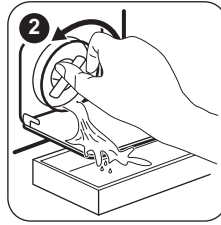
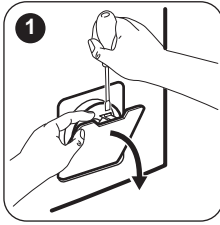

清潔進水軟管和閥過濾器

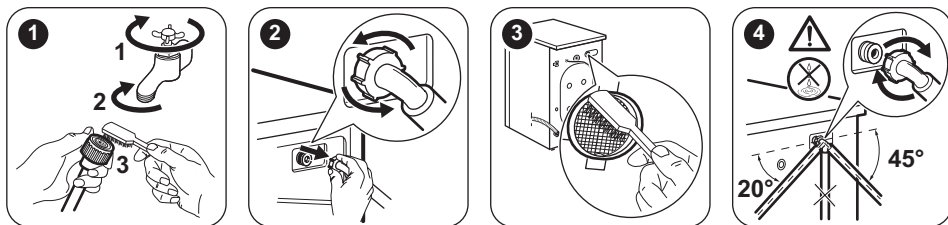

緊急排水

因為故障，本機無法排水。

如果發生此情況，請執行「清潔排水過濾器」中 (1) 至 (10) 的步驟。必要時，清潔排水泵。

依照緊急排水程序排水時，必須再次啟動排水系統：

1. 依照緊急排水程序排水時，必須再次啟動排水系統：將 2 公升的水倒入洗衣劑分配器的主洗盛載格。
2. 開啟程序將水排出

預防霜凍

如果將本機安裝在溫度可能低於 0°C 的位置，請從進水軟管和排水泵排出剩餘的水。

疑難排解



警告! 請參閱「安全性」一章。

介紹

本機在運轉時無法啟動或停止。

請先試著尋找該問題的解決方法 (請參閱圖表)。如果問題持續出現，請聯絡「授權服務中心」。

因某些問題而使聲音訊號響起，且顯示器顯示警報代碼：

- **E10** - 本機未適當注水。

- **E20** - 本機未排水。
- **E40** - 本機的機門為開啟或未正確關閉。請檢查機門！
- **E40** - 主電源不穩定。請等待直到主電源穩定為止。
- **E91** - 本機的電子元件之間無通訊。關閉並重新開啟電源。



警告! 請先停用本機，然後再進行這些檢查。

可能的故障情形

問題	可能解決方法
程序未啟動。	<ul style="list-style-type: none"> • 確定電源插頭已連接到電源插座。 • 確定已關妥本機機門。 • 請確定保險絲箱裡的保險絲未受損。 • 請確定已按下「開始/暫停」。 • 如果「兒童安全鎖」功能啟動，請停用 (如果有)。

問題	可能解決方法
本機未適當注水。	<ul style="list-style-type: none"> 請確定水龍頭已打開。 請確定水壓不會過低。有關這項資訊，請聯絡當地負責自來水的機關。 請確定水龍頭沒有阻塞。 請確定進水軟管過濾器及閥過濾器沒有阻塞。請參閱「保養與清潔」章節。 請確定進水軟管未扭結或彎曲。 請確定已正確連接進水軟管。 請確定排水軟管在正確的位置上。軟管可能太低。
本機未排水。	<ul style="list-style-type: none"> 請確定水槽排水龍頭沒有阻塞。 請確定排水軟管未扭結或彎曲。 請確定排水過濾器沒有阻塞。如有必要，請清潔過濾器。請參閱「保養與清潔」章節。 請確定已正確連接排水軟管。 如果設定無排水階段的程序，請設定排水程序。 如果您設定的特別功能會在結束時使洗衣筒內殘留清水，請設定排水程序。
脫水階段未運作或洗衣程序的時間比一般更久。	<ul style="list-style-type: none"> 設定脫水程序。 請確定排水過濾器沒有阻塞。如有必要，請清潔過濾器。請參閱「保養與清潔」章節。 請手動調整洗衣筒裡的衣物，然後再進行脫水階段一次。這個問題可能起因於平衡問題。
地板上有水。	<ul style="list-style-type: none"> 確定軟管的接頭密合，並且沒有漏水。 請確定排水軟管未損壞。 請確定使用正確洗衣劑，而且劑量正確。
您不可以打開本機機門。	<ul style="list-style-type: none"> 請確定洗衣程序已完成。 如果滾筒內有水，請設定排水或脫水程序。
本機發出異常的噪音。	<ul style="list-style-type: none"> 請確定本機保持水平。請參閱「安裝」章節。 請確定已移除包裝與/或搬運用螺栓。請參閱「安裝」章節。 將更多的衣物加入滾筒內。洗衣量可能太少。
洗衣效果不理想。	<ul style="list-style-type: none"> 請增加洗衣劑用量或使用其他洗衣劑。 在洗衣之前，請使用特殊產品去除頑強污漬。 請確定溫度設定正確。 減少洗衣量。
無法設定特別功能。	<ul style="list-style-type: none"> 請確認只按下想要的按鈕。

檢查後，請啟動本機。程序會從中斷處繼續。
如果問題再次出現，請聯絡「授權服務中心」。
如果顯示器顯示其他的警報代碼。停用和啟動本機。如果問題持續出現，請聯絡服務中心。

與「授權服務中心」聯絡時，請確保您已備妥這些資料。您可在銘牌上找到以下資訊：型號、PNC 與序號。(Mod., Prod. No., Ser. No.)

服務



建議您使用原廠零配件。

技術數據

尺寸	寬/高/深/總深度	595 公釐 / 850 公釐 / 450 公釐 / 490 公釐
電氣連接	電壓 總功率 保險絲 頻率	230 V 2200 W 13 A 50 Hz
防止固態微粒進入的保護程度，以及保護蓋可確保的濕度 (未配備防濕氣功能的低電壓設備除外)		IPX4
供水壓力	最小 最大	0.5 巴 (0.05 兆帕) 8 巴 (0.8 兆帕)
供水 ¹⁾		冷水
最大衣物量	棉質	7 公斤
能源效率等級		A+++
脫水轉速	最大	1200 轉/分鐘

1) 使用 3/4 吋管線將進水軟管連接至水龍頭。

環境關懷

回收有標誌  的材料。請將包裝材料放到適當的容器中予以回收。回收電子和電氣器具廢棄物有利於保護環境及人類健康。請勿將有標誌  的器

具與家用廢棄物一同處理。請將產品送至當地回收廠或聯絡市政府辦公室。

WWW.ZANUSSI.COM/SHOP



CE

155255221-A-162016